

LT Originalios naudojimo taisyklės Elektroniniai greičio reguliatoriai ERV ..B vienfazių variklių valdymui Elektroniniai reguliatoriai ERV ..B skirti, keičiant įtampą, keisti vienos fazės 230V elektros variklių sukimosi greitį, kurie neturi išorinio pajungimo apsaugos nuo perkaitimo. Su vienu reguliatoriumi galima valdyti keletą motorų, svarbu, kad suminė srovė neviršytų reguliatoriaus srovės. Montavimas: į potinkinę dėžutę. Reguliuojamas: tolygus išėjimo įtamos keitimas su potenciometru. Įjungimo/išjungimo jungiklis įmontuotas į potenciometrą. Apsauga nuo per didelės srovės: greito veikimo saugiklis. Minimalaus greičio įtampa nustatoma reguliatoriaus viduje. Įjungimo su maksimaliu išėjimu („hard start“) laiko nustatymas reguliatoriaus viduje. Vidiniu potenciometru nustatoma kiek laiko nuo įjungimo pradžios variklis dirbs pilnu galingumu („hard start“) iki palaipsniui sugrįš prie nustatytos reikšmės. Jei nustatyta reikšmė 0, reguliatorius pradės darbą nuo minimalaus greičio ir palaipsniui didins iki reguliatoriumi nustatyto („soft start“). Apsauga nuo perkaitimo suveikia, jei temperatūra reguliatoriaus viduje pasiekia 65°C. Tada reguliatoriaus galia mažinama, kol nukrenta temperatūra. Jei temperatūra vis dar kyla ir pasiekia 75°C, reguliatorius išsijungia ir įsijungia tik tada, kai temperatūra nukrenta iki 55°C. Reguliatoriaus įjungimas indikuojamas nustatymo rankenėlės pašvietimu. Šis prietaisas nėra skirtas naudoti asmenims (įskaitant vaikus) su fizine, jutimo ar protine negalia arba nemokant ir neturint patirties, išskyrus, kai saugiai naudoti prietaisą išmoko ir prižiūri atsakingas už jų saugumą asmuo. Vaikai turi būti prižiūrimi taip, kad jie nežaistų su prietaisu.	RU Оригинальная инструкция пользования Электронные регуляторы скорости ERV ..B для управления однофазными электродвигателями Электронные регуляторы ERV ..B предназначены, изменяя напряжение, менять скорости вращения моторов, которые не имеют наружного подключения защиты от перегрева. Допускается управление несколькими двигателями, если общий потребляемый ток двигателей не превышает предельно допустимой величины тока регулятора. Монтаж: флеш-версия. Тип управления: потенциометр. Плавная регулировка скорости. Переключатель вкл/выкл встроенные с потенциометром. Защита превышения номинального тока: предохранитель быстрого действия. Минимальное напряжение скорости и время работы двигателя на полную мощность („hard start“) устанавливается внутри регулятора. С внутренним потенциометром устанавливается время, при котором двигатель будет работать на полную мощность („hard start“), после чего вернется к установленному значению. Если установлено значение 0, регулятор будет запускаться в режиме плавного запуска („soft start“), то есть от минимальной скорости на старте постепенно достигает заданную скорость. Защита от перегрева активна, если температура внутри регулятора достигает 65°C. Тогда выходная мощность регулятора постепенно уменьшается до тех пор, пока температура не уменьшится. Если температура все еще увеличивается и достигает 75°C, регулятор выключается и включается только тогда, когда температура падает до 55°C. Включение регулятора показывает подсветка ручки установки. Устройство не предназначено использовать лицами (в том числе детьми) с физическими чувствительными или умственными недостатками, или не имея навыков и опыта, в исключении когда использовать устройство научился и является под надзором лиц ответственных за безопасность. Дети должны быть под таким надзором, чтобы не играли с устройством.	EN Original user manual Electronic speed controllers ERV ..B for one phase motors Electronic speed controllers ERV ..B are used to change rotation speed by changing the supply voltage of the motor without overheating the external connection. Several motors can be controlled with one ERV.. controller if the total current does not exceed the controller's current. Mounting: flush version. Control type: potentiometer. Infinitely variable speed control. Switch ON/OFF installed in potentiometer. Protection - fast-acting fuse. Minimum speed setpoint inside of the controller. The hard start time setpoint inside of the controller. The start from the maximum rotating speed with the time delay to set one with a potentiometer. If the setpoint is 0, the controller will start in the soft mode – minimum to maximum. The overheat protection is active, if the temperature inside of the controller reaches 65°C. Then the output of the controller decreases gradually till the temperature decreases. If the temperature still increases and reaches 75°C, the controller switches OFF and switches ON only when the temperature drops to 55°C. The controller switch ON is indicated with enlightenment of the setpoint knob. This appliance is not intended for use by persons (including children) with reduced physical, sensory or mental capabilities, or lack of experience and knowledge unless they have been given supervision or instruction concerning the use of the appliance by a person responsible for their safety. Children should be supervised to ensure that they do not play with the appliance.		
Tipas Тип Type	Įtampa [V] Напряжение [В] Voltage [V]	Srovė [A] Ток [А] Current [A]	Saugiklis 5x20 mm [A] Предохранитель 5x20 мм [А] Fuse 5x20 mm [A]	Svoris [g] Вес [г] Weight [g]
ERV 0.5B	1x230	0,5	0,63	140
ERV 1.5B	1x230	1,5	2,0	160
ERV 3.0B	1x230	3,0	4,0	180
Techniniai duomenys 1. Maitinimo įtampa: 1 fazė 230VAC. 2. Vardinis dažnis: 50/60 Hz. 3. Saugos klasė: IP20. 4. Saugos klasė: IP44, sumontavus į potinkinę dėžutę. 5. Matmenys: 80x80x65x60 mm. 6. Apsauga nuo perkaitimo: 65°C. 7. Maksimali aplinkos temperatūra: 35°C. 8. Saugojimo temperatūra: -35..+50°C. 9. Gaminys atitinka šiuos standartus: EN 55011:2009/A1:20, EN 61236:2013, EN 61010-1:2010, EN 61000-3-2:2018 ir žymimas CE ženklu.	Технические данные 1. Напряжение питания: 1 фаза 230В. 2. Номинальная частота: [Гц] 50/60 3. Класс защиты: IP20 4. Класс защиты: IP44 если установлен в скрытой коробке. 5. Размеры: 80x80x65x60мм. 6. Защита от перегрева: 65°C. 7. Макс. температура окружающей среды: 30°C. 8. Температура хранения: -35..+50°C. 9. Продукт соответствует стандартам: EN 55011:2009/A1:20, EN 61236:2013, EN 61010-1:2010, EN 61000-3-2:2018 и маркируется знаком CE.	Technical data 1. Power supply: 1 phase 230VAC. 2. Frequency [Hz]: 50/60. 3. Protection class: IP20. 4. Protection class: IP44 if installed in the flush box. 5. Dimensions: 80x80x65x60 mm. 6. Overheat protection: 65°C. 7. Max. ambient temperature: 30°C. 8. Storage temperature -35..+50°C. 9. This product complies with the following standards: EN 55011:2009/A1:20, EN 61236:2013, EN 61010-1:2010, EN 61000-3-2:2018 and marked with the CE sign.		
Variklio tipas Reguliatoriai skirti tik vienfaziams elektros varikliams, kuriems galima keisti maitinimo įtampą. Variklis turi būti su vidine apsauga nuo perkaitimo	Тип электродвигателя Регулятор может использоваться только для однофазных моторов, которым можно менять напряжение питания. Используемый двигатель должен иметь внутреннюю защиту от перегрева.	Motor type Controllers can be used only for 1 phase motors, which supply voltage can be changed. Motors must have internal overheating protection.		
Montavimas ir pajungimas Išjunkite maitinimo įtampą. Regulavimo rankenėlę nuimkite. Atsukite veržlę ir nuimkite priekinę reguliatoriaus dalį. Pajunkite reguliatorių pagal schemą, sumontuokite reguliatorių į potinkinę dėžutę. Įjunkite maitinimo įtampą ir įjunkite reguliatorių. Nustatykite minimalaus greičio įtampą ir išjunkite reguliatorių. Pritvirtinkite su veržle priekinę reguliatoriaus dalį, uždekite rankenėlę.	Монтаж и подключение Отключите сетевое питание. Снимите ручку регулятора. Отверните гайку и снимите переднюю панель для получения доступа к регулятору. Подключите в соответствии со схемой, установите регулятор в флеш коробку. Включите напряжения питания и включите регулятор. Отрегулируйте минимальную скорость и выключите регулятор. Зафиксируйте крышку на корпусе при помощи гайки. Установите ручку регулятора на место.	Installation and connection Switch OFF mains voltage. Take off the knob. Unscrew the nut and remove the front cover to access the controller. Connect according to the diagram and fix the controller to a flush box. The controller should be wired by the wiring diagram supplied with the controller and markings on the terminals. Once all wiring to the controller has been completed, check that connections have been made to the correct terminals and that all connections are secure. Turn on the mains voltage and controller. Adjust min. speed and turn off the controller. Mount the cover and the knob back.		
Elektrinis pajungimas 1. Elektrinis pajungimas ir aptarnavimas gali būti atliktas tik kvalifikuoto elektriko pagal,	Электрическое подключение 1. Электрическое подключение может проводится только квалифицированным электриком и соблюдая действующие международные и национальные стандарты	Electrical connection 1. Electrical connection and service can be made only by a qualified electrician according to legal		

<p>galiojančius tarptautinius ir nacionalinius elektros saugos, elektros įrenginių įrengimo, reikalavimus.</p> <p>2. Naudoti tik tokį elektros šaltinį, kurio duomenys yra nurodyti ant reguliatoriaus lipduko.</p> <p>3. Būtina sumontuoti automatinį jungiklį su mažiausiai 3 mm kontaktų tarpeliu.</p> <p>4. Valdomas variklis būtinai turi būti įžemintas.</p> <p>5. Maitinimo laidai turi būti parinkti pagal reguliatoriaus įtampa ir srovę.</p>	<p>электрического подключения.</p> <p>2. Сеть электропитания должна соответствовать с данными на тех. наклейке регулятора.</p> <p>3. Автоматический выключатель, с минимальным зазором 3 мм между контактами, должен быть смонтирован.</p> <p>4. Управляемый мотор обязательно должен быть заземлен.</p> <p>5. Кабели подключение должны быть подобранный соответствий с напряжением и током регулятора управляемого нагревателя.</p>	<p>international and national electrical installation standards.</p> <p>2. The power supply source must conform with the data on the controller label.</p> <p>3. An automatic circuit breaker with at least a 3 mm contact gap must be installed.</p> <p>4. The controller and heater must be grounded.</p> <p>5. Supply cables must be selected according to controller voltage and current.</p>
<p>Gnybtų žymėjimas</p> <p>L, N – maitinimo įtampa 230VAC. M, N – variklio pajungimas. S (SERVO) – išėjimas 230V skirtas pavarų, kontaktorių ir kitų prietaisų pajungimui, kurie turi įsijungti, įjungus reguliatorių., F – saugiklis. P – pagrindinis nustatymo potenciometras. P1 – paderinamas rezistorius, „hard start“ laikui nustatyti. Nustatymų ribos: 0..15 sec., ±5% P2 – mažiausio variklio sukimosi greičio nustatymo paderinamas rezistorius. Nustatymų ribos: 60..150 VAC, ±5%.</p>	<p>Маркировка подключения</p> <p>L, N - напряжение питания 230В. M, N - подключение мотора . S (SERVO) -выход 230В для подключения приводов, контакторов или других приборов, которые включается вместе с регулятором. F – предохранитель. P – основной потенциометр установки. P1- регулируемый резистор для установки времени "hard start". Диапазон 0..15 sec., ±5%. P2 – регулируемый резистор для установки минимальной скорость вращения двигателя. Диапазон 60..150 В , ± 5%.</p>	<p>Terminal marking</p> <p>L, N – the supply voltage 230VAC. M, N – the motor connection. S (SERVO) - the output 230V for connecting actuators, relays or other devices which switch ON with the controller. F – the fuse. P – the main setpoint potentiometer. P1 – the hard start time setpoint trimmer. The range 0..15 sec., ±5%. P2 – the minimum motor rotating speed setpoint trimmer. The range is 60..150 VAC, ±5%.</p>

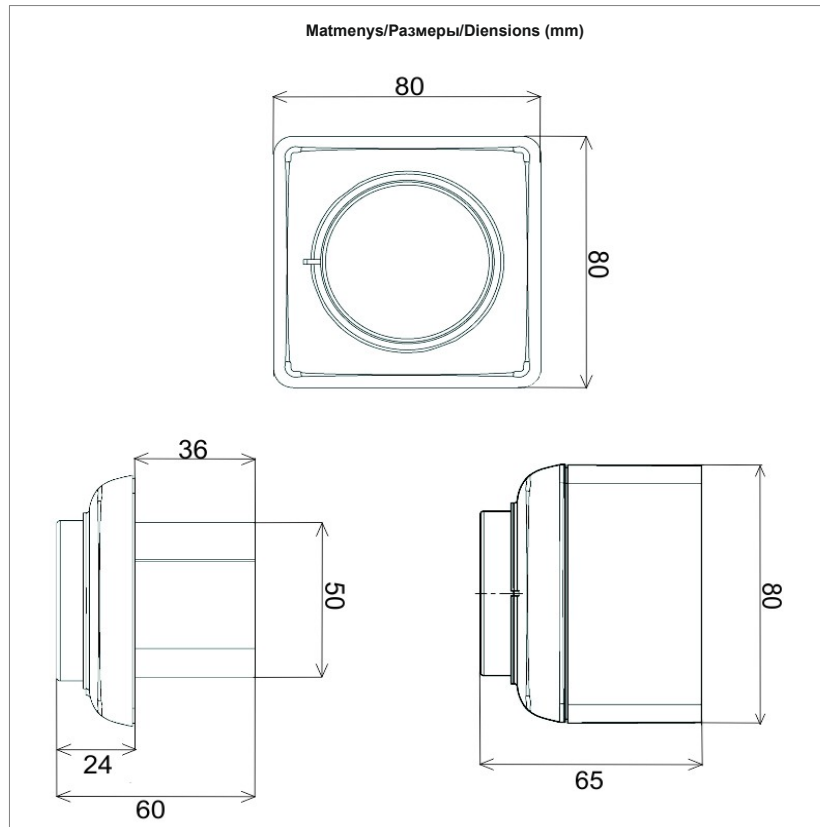

1 pav./рисунок 1/figure 1

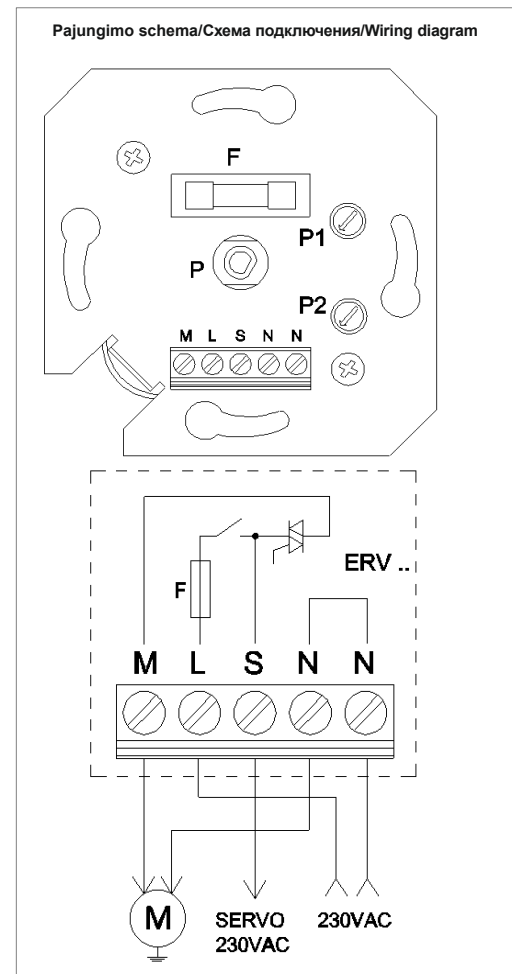

2 pav./рисунок 2/figure 2



3 pav./рисунок 3/figure 3

Aptarnavimas	Сервис	Service
<p>Įsitinkinkite, kad visi pajungimai atlikti teisingai ir maitinimo įtampa atitinka reikalavimus.</p> <p>Saugiklio keitimas</p> <p>Nuimkite reguliatoriaus rankenėlę, nusukite veržlę ir nuimkite priekinę dalį. Pakeiskite saugiklį ir surinkite reguliatorių atvirkštine tvarka. Naudokite tik greito veikimo 5x20 mm saugiklį su charakteristiką F. Netinkamo saugiklio naudojimas, panaikina garantijos galiojimą.</p>	<p>Пожалуйста убедитесь, что подается соответствующее напряжение. Все подключения выполнены правильно.</p> <p>Замена предохранителя</p> <p>Снимите ручку регулятора, гайку и крышку. Замените предохранитель. Соберите регулятор в обратном порядке. Используется только рекомендуемые предохранители 5x20mm Быстрого действия F. Использование несоответствующего предохранителя приводит к аннулированию гарантии.</p>	<p>Please check that the right voltage is applied. All connections are correct. The machine to be regulated is functioning. The fuse in the controller is OK.</p> <p>Fuse changing</p> <p>Remove the knob, nut and cover. Change fuse. Put the details back in place. Use only recommended fuses 5x20mm, ceramic, fast acting F, with high breaking capacity H. Use of incorrect fuse, will void the warranty.</p>
<p>Priežiūra</p> <p>Regulatoriai nereikalauja specialios priežiūros. Esant poreikiui, reguliatoriaus korpusą valykite sausu arba drėgnu audiniu. Taip pat galima naudoti neagresyvias valymo priemones. Neleiskite skysčiams patekti į reguliatoriaus vidų. Junkite įtampą tik po pilno reguliatoriaus išdžiuvimo. Visi aptarnavimo ir priežiūros darbai gali būti atlikti tik kvalifikuoto personalo ir tik po įtamos išjungimo. Elektriniai jungimai turi būti atliekami laikantis visų nacionalinių ir tarptautinių reikalavimų.</p>	<p>Обслуживание</p> <p>Регуляторы не требуют специального обслуживания. В случае небольшого загрязнения, почистите сухой или увлажненной тканью. В случае сильного загрязнения, почистите, используя не агрессивные чистящие средства. Не допускайте попадания жидкости внутрь регулятора. Включайте в сеть только после полного высыхания регулятора. Все работы могут выполняться, после полного отключения регулятора от сети, только квалифицированным персоналом с соблюдением все местных требований.</p>	<p>Maintenance</p> <p>The controller needs no specific maintenance. The housing may be cleaned using a moist cloth. In case of heavy filthiness, clean with non-aggressive cleaners. Pay attention that no fluids get into the controller. Reconnect mains only after the controller is completely dry. All electrical connections should be carried out after the supply voltage break by a qualified and authorized electrician according to national and local regulations.</p>
<p>Garantija</p> <p>Regulatoriams suteikiama 2 metų garantija, jei gedimas neatsirado dėl netinkamo naudojimo. Regulatoriaus keitimai, be gamintojo žinios, panaikina garantijos galiojimą.</p>	<p>Гарантия</p> <p>Гарантия в течение 2 года в случае обнаружения дефектов производства и ее аннулирование в случае неправильного использования. Любые изменения, вносимые в изделие, аннулируют ответственность изготовителя.</p>	<p>Warranty</p> <p>Warranty 2 years from delivery date against defect in manufacturing. All modifications and changes made to the product relieve the manufacturer of all responsibility.</p>
<p>Gamintojas pasilieka teisę keisti techninius parametrus be išankstinio įspėjimo.</p>	<p>Производитель оставляет за собой права изменять технические данные</p>	<p>Producer reserve the right to change technical data</p>

<p>Gamintojas: UAB Valtronika</p> <p>Adresas: Nuklono g. 12, Šiauliai, Lietuva Tel. Nr.: +37068720836 El. paštas: valtronika@valtronika.com https://www.valtronika.com</p>	<p>Producer: UAB Valtronika</p> <p>Address: Nuklono str. 12, Siauliai, Lithuania Phone number: +37068720836 E-mail: valtronika@valtronika.com https://www.valtronika.com</p>
---	---